



Fernando
Carrasco
S.A.

ISO 9001
BUREAU VERITAS
Certification



Señalización Acústica y Luminosa
Sistemas de Seguridad

Hoja de Instrucciones nº 019

Sirena electromecánica de gran potencia 400 D - 400 EX

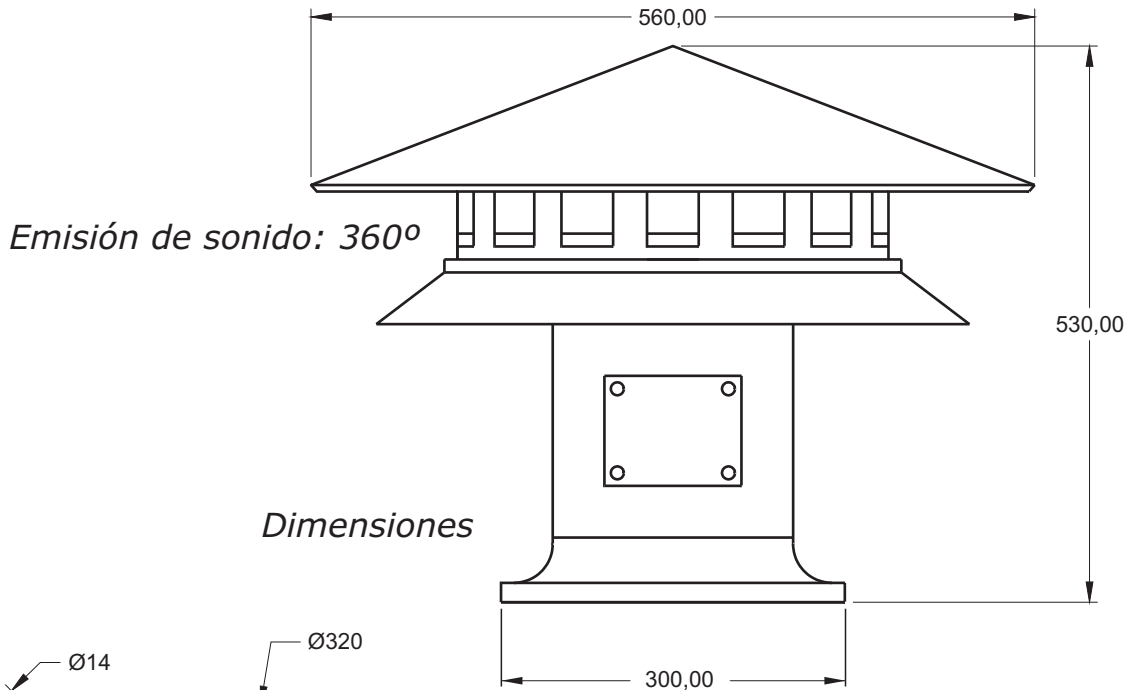

Dimensiones

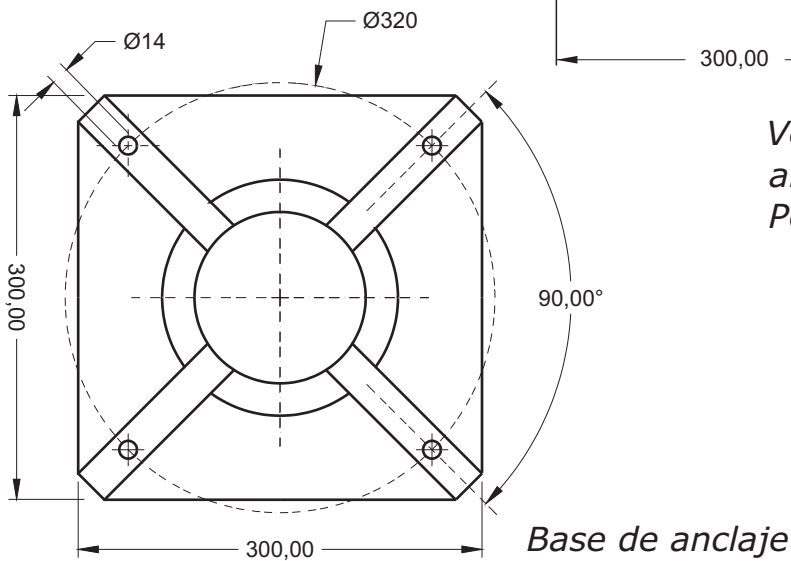

*Verificar la rotación
antihoraria de la turbina.
Potencia motor: 3 CV (2,2 kw.)*

Esquema de conexionado

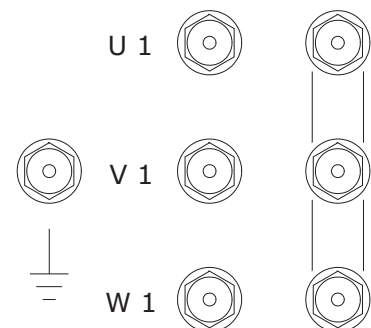

400 v. ca 50 Hz.

*Reflector superior: hierro zincado y barnizado
Turbina: aluminio anodizado y barnizado
Cuerpo motor: aluminio anodizado y barnizado
Elementos de anclaje: acero zincado 8.8*

Nota importante:
Instalar en su poste a una altura mínima de 6 m. de la superficie sustentante



Fernando
Carrasco
S.A.

ISO 9001
BUREAU VERITAS
Certification



Señalización Acústica y Luminosa
Sistemas de Seguridad

Hoja de Instrucciones nº 019

Soporte sirenas gran potencia - 37 00 002B/2
400 D - 400 D PC - 400 EX

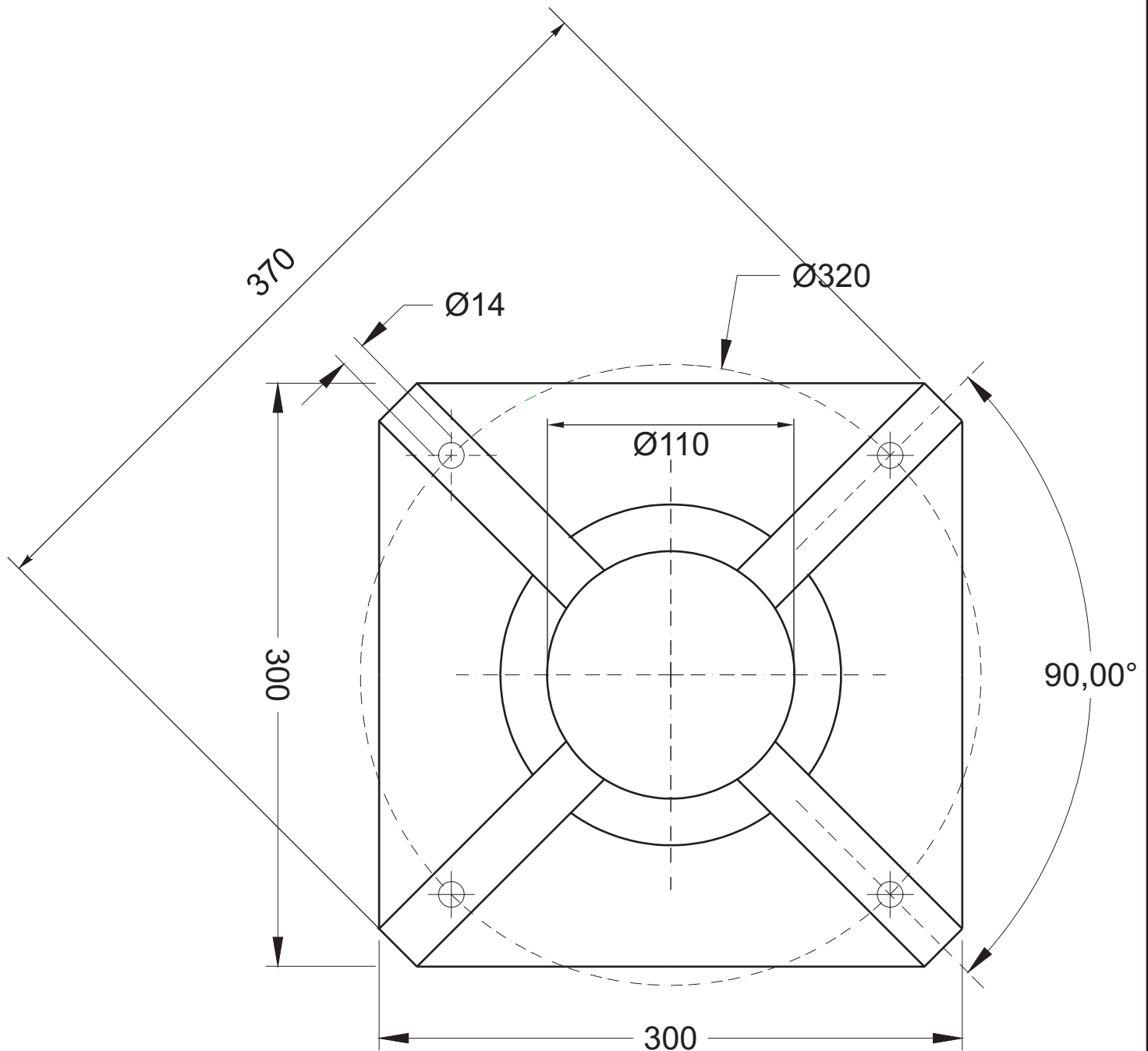

altura soporte: 190mm