



Fernando
Carrasco
S.A.



Señalización Acústica y Luminosa
Sistemas de Seguridad

Hoja de Instrucciones nº 011b

POLLICINO

CARACTERÍSTICAS TÉCNICAS

Alimentación: 230V c.a. +/-10% 2VA

Consumo máximo: 10 mA

Audición: 80-91 dB a 1 m.

Protección: IP 53

Temperatura de trabajo: +50 / -20°C

Peso: 100 g.

Tiempo máximo de autonomía: 20 minutos con batería

Radio frecuencia: LPD 869MHz / 500mW UHF

Alcance vía radio: 3000 metros campo abierto

Es posible su funcionamiento aún en ausencia de red

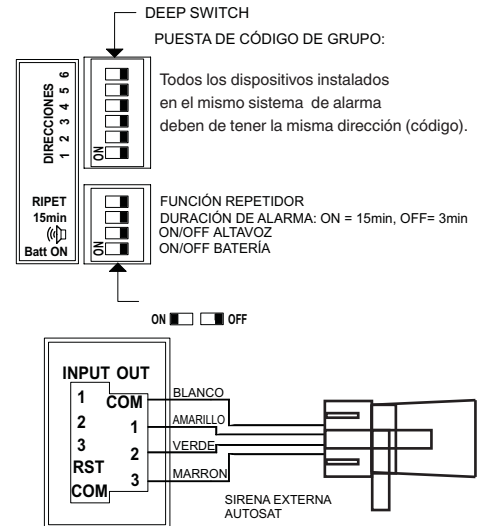

CONTENIDO DE LA CAJA

1 POLLICINO, 1 Soporte para pared, 1 caja con enchufe tipo "Schuko", 1 Manual de instrucciones

MODO DE INSTALACIÓN

1. Determinar el grupo donde se va a utilizar la sirena (la posición ON/OFF - del dip switch DIRECCIONES tiene que coincidir con todos los dispositivos dentro del mismo grupo)

2. Conectar la sirena a 230V c.a. mediante la caja con enchufe tipo "Schuko" y el soporte utilizando los tornillos suministrados (2 uds. M3x10)

Para que funcione la sirena necesita la batería - (posicionar el dip switch Batt ON en posición ON).

TERMINAL ENTRADAS / SALIDAS

1. Activación vía radio: La sirena puede ser activada desde una consola 8ZR, CDE3R o bien a través de un radio transmisor RDP

2. Activación por cable: utilizar las bornes en la parte INPUT

Conectando COM con 1 - Sonido BITONAL: 554 Hz. / 0,1 s. alternado con 440 Hz / 0,4 s.

Conectando COM con 2 - Sonido INTERMITENTE: 440 Hz. 2 s. ON / 2 s. OFF

Conectando COM con 3 - Sonido Modulado lento y creciente de 440 a 880 Hz. en 2,5 s.

Conectando COM con RST - Parar la sirena.

PARA CONECTAR UNA O VARIAS SIRENAS SUPLETORIAS (TIPO AUTOSAT) UTILIZAR LAS SALIDAS (BORNAS OUT)

FUNCIÓN REPETIDOR

La función repetidor permite retransmitir las órdenes recibidas a otros dispositivos y aumentar así el régimen de alcance máximo. Esta función se activa posicionando el mini dip switch «RIPET» a la posición ON. Esta función no altera la funcionalidad normal de la sirena por lo que cualquier sirena del sistema puede adoptar el rol de repetidor. Para aumentar la seguridad de que la señal radio es correctamente difundida a todos los equipos, es aconsejable programar al menos uno de ellos como repetidor aún y cuando la mencionada señal active los equipos sin necesidad de ello. Cuando la función «RIPET» está activa, la señal es repetida aún y cuando no pertenezca al grupo al cual pertenece la sirena que está actuando como repetidor. No supere nunca el máximo de 5 repetidores por instalación.



Fernando
Carrasco
S.A.



Señalización Acústica y Luminosa
Sistemas de Seguridad

Hoja de Instrucciones nº 011b

POLLICINO

PROGRAMACIÓN DE GRUPOS

Las sirenas POLLICINO pueden ser adscritas a diferentes grupos de activación utilizando mini dip switch ADDRESS (máx. 64 combinaciones. Véase instrucciones de 8ZR para una mayor ampliación de información al respecto). Esta operación se debe efectuar con la sirena parada. La alarma de un grupo, activa solo las sirenas de ese grupo. Las sirenas programadas con el código 000000 (todos los mini dip switch a OFF) se activarán sea cual sea el grupo que recibe la orden.

TIEMPO DE ALARMA

El tiempo de alarma se selecciona con el mini dip switch 15 min.

En posición OFF el tiempo es de 3 minutos, en posición ON el tiempo es de 15 minutos.

DESACTIVACIÓN DEL ALTAVOZ

Para desactivar el altavoz es suficiente cambiar el estado del interruptor del mini dip switch con el símbolo  en posición OFF.

Esto puede ser útil en las unidades empleadas como repetidores cuando están colocadas en lugares donde no es necesario que alerten.





ACTIVACIÓN Y PARO

Para parar el POLLICINO es suficiente desenchufarlo y cambiar el estado del interruptor del mini dip switch Batt ON en posición OFF.

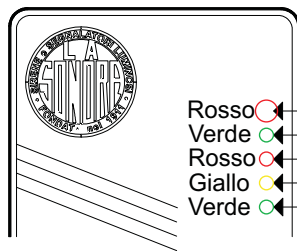
Esta operación se debe efectuar después de cada cambio en el estado del mini dip switch ADDRESS

LEDS DE SEÑALIZACIÓN



- Rosso  Señal de alarma sonora activado
- Verde  Sin usar
- Rosso  Alarma alimentación. Parpadea si hay fallo de red o de batería baja
- Giallo  Red 230V presente
- Verde  Alimentación interna 5V presente

AUTONOMÍA DE LA BATERÍA

En ausencia de tensión de red la autonomía del sistema (en stand-by), con batería completamente cargada es alrededor de 24 h. Después de esto la sirena se apaga para evitar que se dañe la batería y se enciende de nuevo al retorno de la tensión de red.

Para garantizar el normal funcionamiento de la batería es necesario su sustitución cada 3 años. Dicha sustitución se debe efectuar con recambio original y por personal cualificado.

